

御中

発行年月日

発行 No.

SSC-FC-A1 シリーズ

FC / SC 変換アダプタ

(PC 用)

標準仕様書

S04-H031-02J



株式会社 精工技研

光製品グループ

〒270-2214 千葉県松戸市松飛台 296-1

TEL: 047-388-6111 FAX: 047-388-4477

E-mail: sales.div@seikoh-giken.co.jp

S04-022-0	1996 年 11 月
S04-022-1	2001 年 3 月
S04-H031-01J	2006 年 10 月
S04-H031-02J	2009 年 04 月

Copyright © 1996 - 2009 株式会社 精工技研
本仕様書は、弊社に断りなく複製および第三者への開示を禁止します。
本仕様書の内容は断り無く変更することがあります。

目 次

	ページ
1. 適用	1
2. 製品型番	1
3. 一般仕様	2
3.1 構造・寸法・精度	2
3.2 挿入損失	3
3.3 外観	3
4. 梱包	3
5. 表示	3
6. 取扱い上の注意	3
6.1 保管上の注意	3
6.2 使用上の注意	3
6.3 廃棄上の注意	3

1. 適用

本仕様書は、株式会社 精工技研が御社に納入する
『 SSC-FC-A1 シリーズ SC / FC 変換アダプタ (PC 用) 』に適します。

2. 製品型番

製品型番は表 1 に従うものとします。

表 1. 製品型番

MODEL Number	TYPE Number					
SSC-FC-A1	2	2	A	0	2	G
割スリーブ			管理桁			
2	ジルコニア		0 2 G			
ネーム			キャップ			
2	SG		A	白プラスチックキャップ		

上記以外の組合せについては弊社営業担当にお問い合わせ下さい。

3. 一般仕様

3.1 構造・寸法・精度

Fig.1 による規格を満足することとします。

- ・ JIS C 5970 及び JIS C 5973 準拠品
- ・ IEC 61754-4 及び IEC 61754-13 準拠品

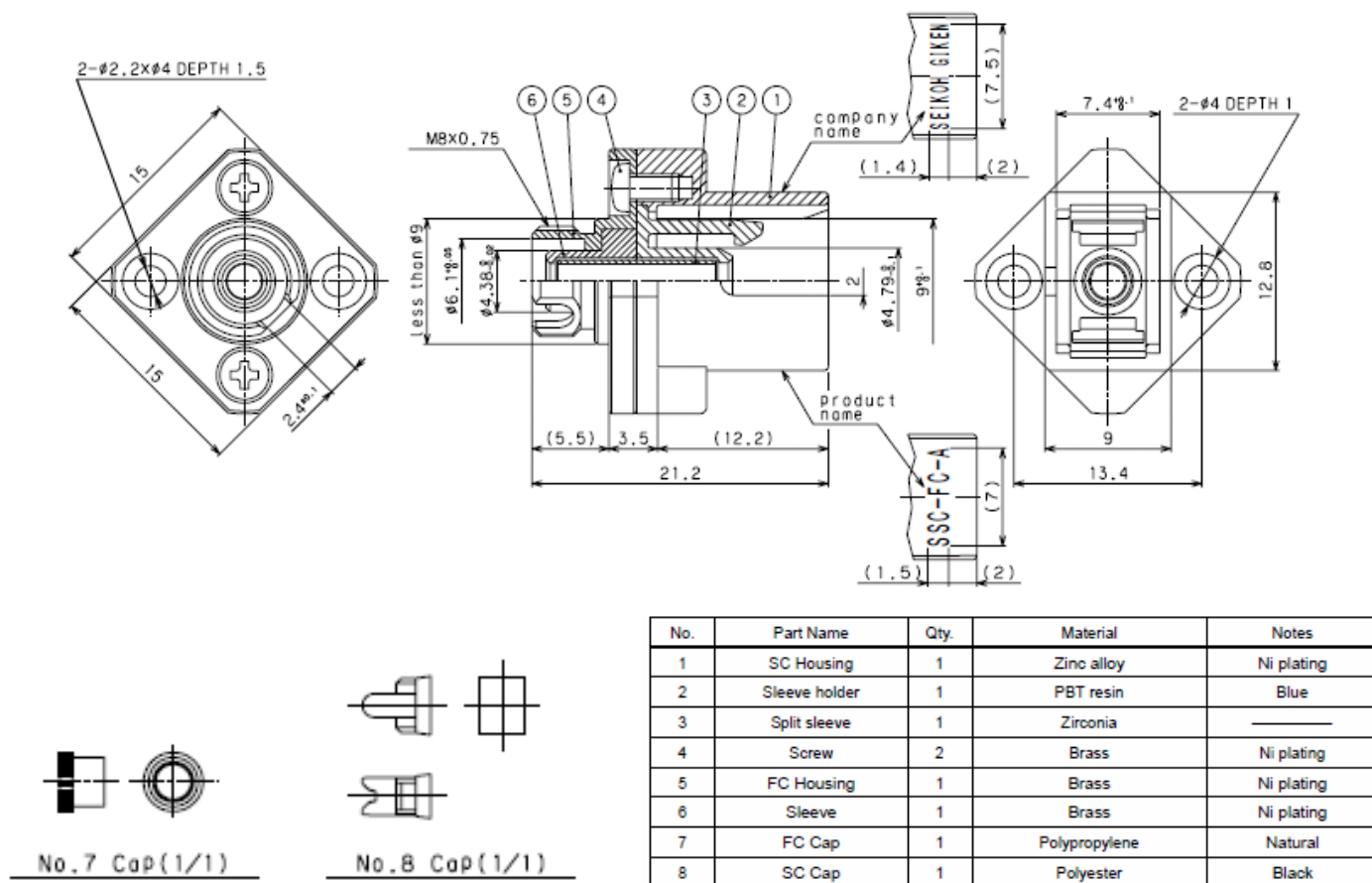

Fig. 1 構造図

3.2 挿入損失

挿入損失は、Fig.2 に示す測定系において、0.3dB 以下とします。

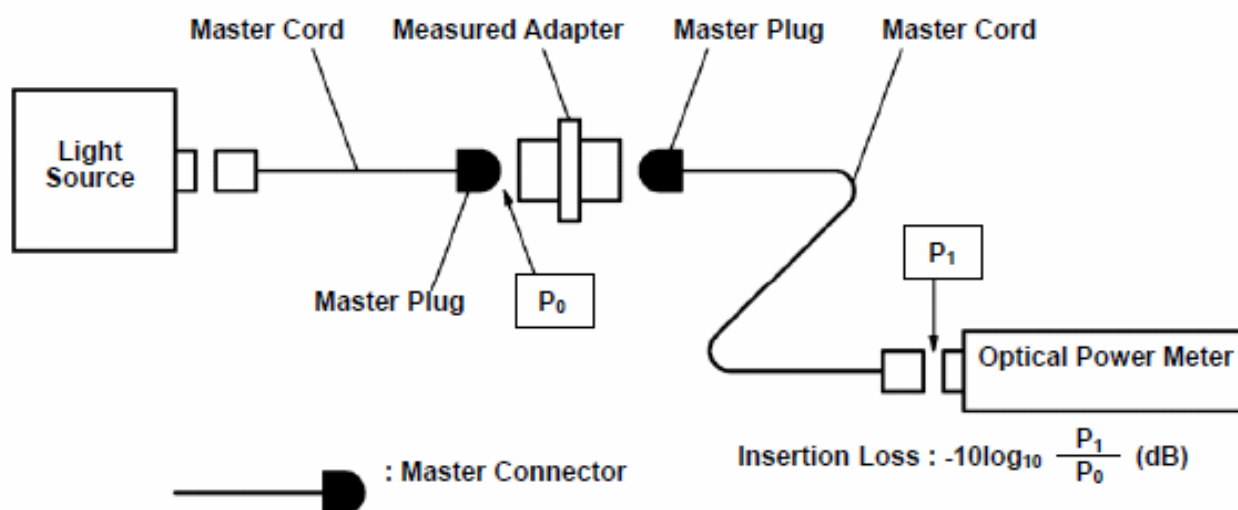

Fig. 2 Insertion Loss Measurement Systems

3.3 外観

外観に、有害な傷、バリ、メッキはがれ等のないものとします。

4. 梱包

運搬等により製品に破損や異常が発生しないよう梱包します。

5. 表示

包装袋に製品の型番、ロット番号を記載したラベルを貼ります。

6. 取扱い上の注意

6.1 保管上の注意

本製品を保管する際は包装されている状態で保管して下さい。

6.2 使用上の注意

本製品を使用して光ファイバ接続を行う時、割りスリーブの内面にゴミ・油脂・水滴等の付着があると、本来の性能を発揮できません。ゴミ・油脂・水滴等の付着がある際は、コネクタ取り付け前に清掃を行って下さい。

6.3 廃棄上の注意

本製品を廃棄する際は、法令に従って適切な処置を行って下さい。
以上